



**Función/** Para mejorar el movimiento de rotación del tobillo. Avalado por médico rehabilitador y fisioterapeuta. Adaptado para uso con silla de ruedas

- Materiales/**
- Estructura en acero con pintura de poliéster termoendurecida.
  - Asientos y respaldos en HPDE.
  - Dos platos de Böhler en polietileno de alta densidad con recubrimiento de goma antideslizante.
  - Apoyabrazos de acero inoxidable.
  - Instrucciones de uso grabadas.



**Function/** Improves ankle rotation. Endorsed by a rehabilitation physiatrist and physician. Appropriated to be used on wheelchair.

- Materials/**
- Thermohardened polyester painted steel structure.
  - Seats and backrests in HDPE.
  - With 2 anti-slippery HDPE ankle platform systems.
  - Stainless steel armrest.
  - Sign included.



**Fonction/** Pour améliorer le mouvement de rotation des chevilles. Avalisé par un médecin rééducateur et un physiothérapeute. Adapté pour utilisation avec fauteuil roulant.

- Matériaux/**
- Structure en acier avec peinture polyester thermodurcie.
  - Sièges et dossiers en HDPE.
  - 2 disques Böhler en polyéthylène haute densité avec un revêtement en caoutchouc antidérapant.
  - Accoudoirs en acier inoxydable.
  - Panneau explicatif d'emploi.



**Zweck/** Zur verbesserung der fussgelenkdrehbewegung. Von rehabilitations-Arzt und physiotherapeut mitentwickelt und verbürgt. Geeignet für rollstuhlfahrer.

- Materialien/**
- Stahlstruktur mit wärmegehärteter polyesterfarbe.
  - HDPE sitze und rückenlehnen.
  - Zwei böhlerscheiben aus hochdichtem polyethylen mit rutschfester Gummibeschichtung.
  - Armlehnen aus edelstahl.
  - Gravierte gebrauchsanweisungen.

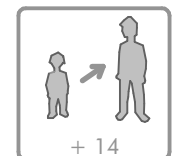
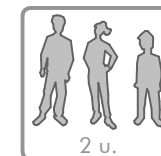
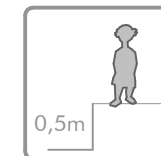

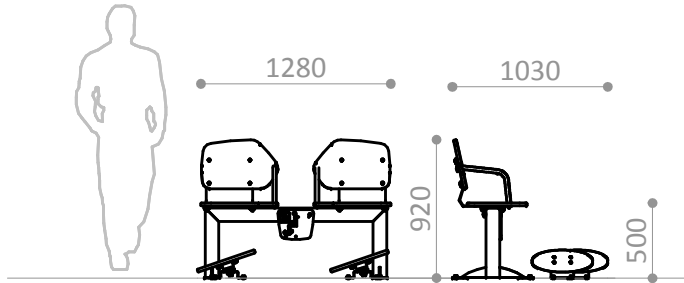

ÁREA DE MOVIMIENTO / ALTURA DE CAIDA LIBRE  
MOVEMENT ZONE/ FRE E HEIGHT OF FALL  
ZONE DE MOUVEMENT / HAUTEUR DE CHUTE LIBRE  
BEWEGUNGZONE / FREIE FALLHÖHE

15,25 m<sup>2</sup> / 0,50 m

Superficie según EN 16630  
Surface according to EN 16630  
Revêtement conformément à la Norme EN 16630  
Sicherheitszone gemäss EN-16630

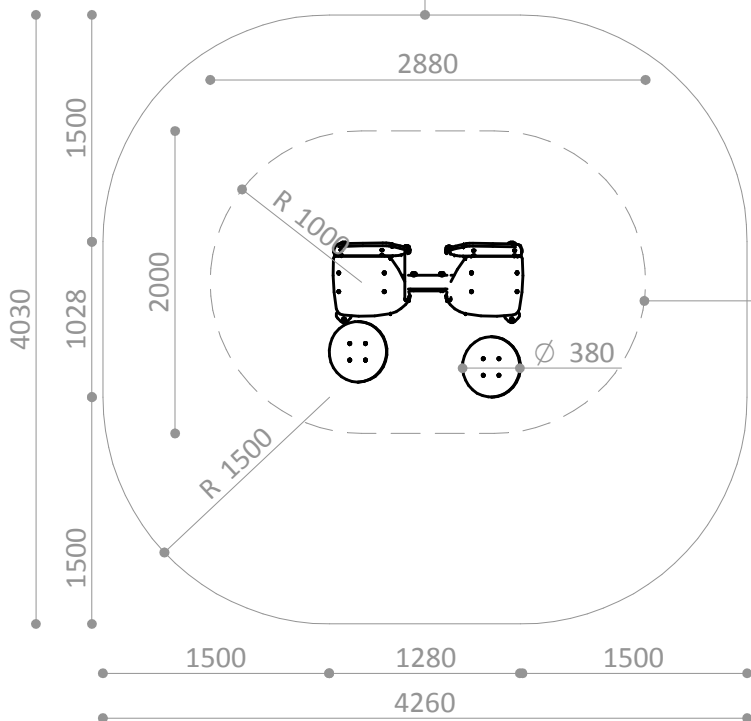

## R7135-01

Pieza más grande

Biggest part

La plus grande pièce

Höchstmass

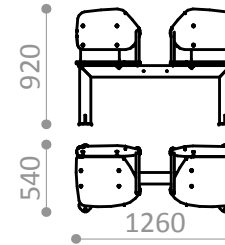

## R7135-01

Pieza más pesada

Heaviest part

La pièce la plus lourde

Höchstgewicht

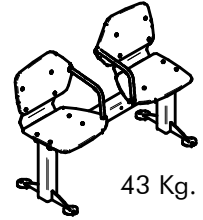

43 Kg.

## R7132A

Suelo de hormigón

Concrete ground

Fixation sur béton

Betonboden

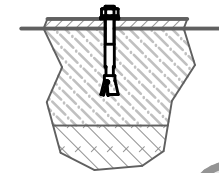

x12

## R7132E

Otros suelos

Other grounds

Autres sols

Sonstiger Untergrund

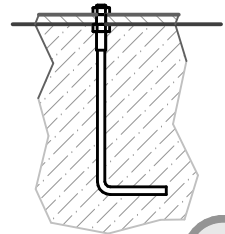

x12

ÁREA DE EJERCICIO  
EXERCISE ZONE  
ZONE D'EXERCICE  
ÜBUNGSPLATZ

Disponibilidad de repuestos durante 10 años.

Spare parts available for 10 years.

Disponibilité de pièces de rechange pendant 10 ans.

10 Jahre Verfügbarkeit von Ersatzteilen

Industrias Agapito se reserva el derecho a modificar sin previo aviso los elementos descritos en este documento.

Industrias Agapito reserves the right to change the items described in this document without prior notice.

Industrias Agapito se réserve le droit de modifier à tout moment et sans préavis les éléments décrits dans le présent document.

Industrias Agapito behält sich das Recht vor, die in diesem Dokument beschriebenen Elemente ohne vorherige Ankündigung zu verändern.

Peso máximo del usuario = 150 Kg.

Maximum user weight = 150 Kg.

Poids maximum de l'utilisateur = 150 Kg

Höchstgewicht des Benutzers = 150 Kg