

ÁREA DE MOVIMIENTO/ ALTURA DE CAÍDA LIBRE
 MOVEMENT ZONE / FREE HEIGHT OF FALL
 ZONE DE MOUVEMENT / HAUTEUR DE CHUTE
 LIBRE
 BEWEGUNGSZONE / FREIRE FALLHÖE

TOTAL = 15,60 m² / 0,5 m

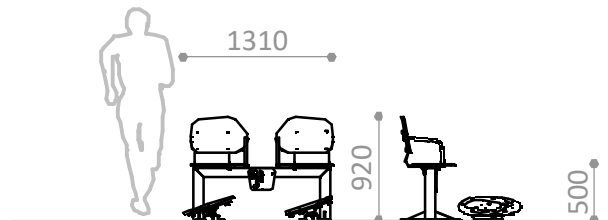

R7128A

Suelo de hormigón
 Concrete ground
 Fixation sur béton

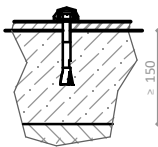

MATERIAL NO COMP
 MONTAJE EN TERRE
 MONTAJE EN TERRE

x12

R7128E

Otros suelos
 Other grounds
 Autres sols

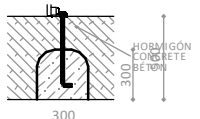

x12

ÁREA DE EJERCICIO
 EXERCISE ZONE
 ZONE D'EXERCICE
 ÜBUNGSPLATZ

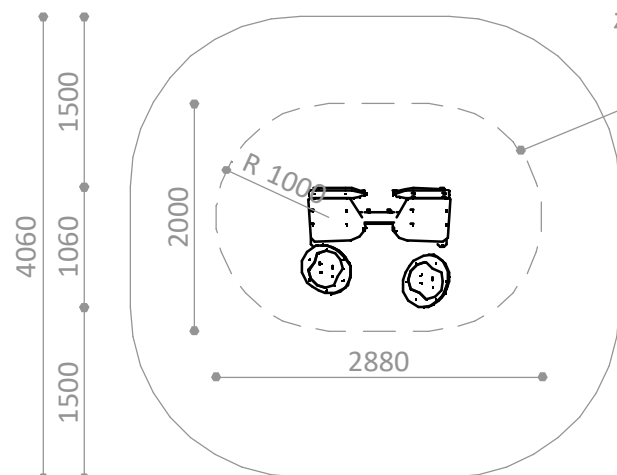

PIEZA MÁS GRANDE
 BIGGEST PART
 LA PLUS GRANDE PIÈCE
 1260 x 540 x 920

PIEZA MÁS PESADA
 HEAVIEST PART
 LA PIÈCE LA PLUS LOURDE
 7,53 Kg





Función/ Estimula las siguientes funciones cognitivas: orientación y gnosias (reconocimiento de formas, sonidos, tiempos...). Ayuda a mejorar el movimiento de rotación del tobillo. Adaptado para uso con silla de ruedas.

- Materiales/**
- Estructura de acero con tratamiento de cataforesis y pintura de poliéster termoendurecida.
 - Asientos y respaldos en HPDE.
 - Apoyabrazos de acero inoxidable.
 - Instrucciones de uso grabadas.



Function/ Helps stimulate the following cognitive functions: orientation and gnosias (recognition of forms, sounds and time). Improves ankle rotation. Appropriated to be used on wheelchair.

- Materials/**
- Cataphoresis treated steel structure, with thermohardened painting.
 - Seats and backrests in HDPE.
 - Stainless steel armrest.
 - Sign included.



Fonction/ Stimule les fonctions cognitives suivantes: orientation et gnosie (reconnaître un objet ou un fait par l'un des sens comme le toucher, la vue, etc.). Aide à améliorer le mouvement de rotation des chevilles. Adapté pour utilisation avec fauteuil roulant.

- Matériaux/**
- Structure en acier avec traitement de cataphorèse et peinture polyester thermodurcie.
 - Siéges et dossiers en HDPE.
 - Accoudoirs en acier inoxydable.
 - Panneau explicatif d'emploi.



Zweck/ Kombiniert kognitive übungen mit dem koordinationsvermögen der beine und füße. Unterschiedliche anforderungen der labyrinth fördern den trainingseffekt. Zur verbesserung der beweglichkeit der fußgelenke und unterschenkel. Geeignet für rollstuhlfahrer.

- Materialien/**
- Kathodisch beschichteter stahl mit wärmegehärteter lackierung
 - HDPE Sitze und rückenlehnen.
 - Armlehnen aus edelstahl.
 - Gravierte gebrauchsanweisungen.

Disponibilidad de repuestos durante 10 años.
 Spare parts available for 10 years.
 Disponibilité de pièces de rechange pendant 10 ans.
 10 Jahre Verfügbarkeit von Ersatzteilen

Possibilidad de condensación en el mecanismo debido a cambios de temperatura y humedad del ambiente.
 Possibility of condensation in the mechanism due to changes in temperature and humidity of the environment.
 Possibilité de condensation dans le mécanisme en raison de changements de température et d'humidité de l'environnement.
 Möglichkeit der Kondensation im Mechanismus aufgrund von Temperatur- und Feuchtigkeitsschwankungen der Umgebung.

Industrias Agapito se reserva el derecho a modificar sin previo aviso los elementos descritos en este documento.
 Industrias Agapito reserves the right to change the items described in this document without prior notice.
 Industrias Agapito se réserve le droit de modifier à tout moment et sans préavis les éléments décrits dans le présent document.
 Industrias Agapito behält sich das Recht vor, die in diesem Dokument beschriebenen Elemente ohne vorherige Ankündigung zu verändern.

Peso máximo del usuario = 150 Kg.
 Maximum user weight = 150 Kg.
 Poids maximum de l'utilisateur = 150 Kg
 Höchstgewicht des Benutzers=150 Kg